

KENWOOD

KVT-617DVD KVT-647DVD

MONITOR WITH DVD RECEIVER

INSTALLATION MANUAL

MONITEUR AVEC REPTEUR DVD

MANUEL D'INSTALLATION

MONITOR CON RECEPTOR DVD

MANUAL DE INSTALACION

MONITOR COM RECEPTOR DVD

MANUAL DE INSTALAÇÃO

Kenwood Corporation

Accessories

①

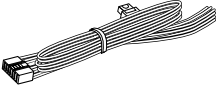

.....1

②

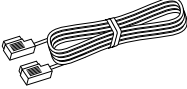

.....1

③

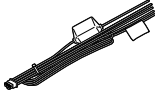

.....1

④



.....1

⑤

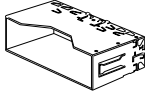

.....1

⑥

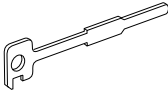

.....2

⑦



.....4

⑧



.....4

⑨



.....2

⑩

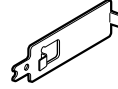

.....2

⑪



.....4

⑫



.....4

Installation Procedure

- 1.To prevent a short circuit, remove the key from the ignition and disconnect the ⊖ battery.
- 2.Make the proper input and output wire connections for each unit.
- 3.Connect the speaker wires of the wiring harness.
- 4.Connect the wiring harness wires in the following order: ground, battery, ignition.
- 5.Connect the wiring harness connector to the unit.
- 6.Install the unit in your car.
- 7.Reconnect the ⊖ battery.
- 8.Press the reset button.

▲WARNING

- If you connect the ignition wire (red) and the battery wire (yellow) to the car chassis (ground), you may cause a short circuit, that in turn may start a fire. Always connect those wires to the power source running through the fuse box.
- Do not cut out the fuse from the ignition wire (red) and the battery wire (yellow). The power supply must be connected to the wires via the fuse.

▲CAUTION

- If the power is not turned ON (or it is ON, but will be OFF immediately), the speaker wire may have a short-circuit or touched the chassis of the vehicle and the protection function may have been activated. Therefore, the speaker wire should be checked.
- If your car's ignition does not have an ACC position, connect the ignition wires to a power source that can be turned on and off with the ignition key. If you connect the ignition wire to a power source with a constant voltage supply, as with battery wires, the battery may die.
- If the console has a lid, make sure to install the unit so that the faceplate will not hit the lid when closing and opening.
- If the fuse blows, first make sure the wires aren't touching to cause a short circuit, then replace the old fuse with one with the same rating.
- Insulate unconnected wires with vinyl tape or other similar material. To prevent a short circuit, do not remove the caps on the ends of the unconnected wires or the terminals.
- Connect the speaker wires correctly to the terminals to which they correspond. The unit may be damaged or fail to work if you share the ⊖ wires or ground them to any metal part in the car.
- When only two speakers are being connected to the system, connect the connectors either to both the front output terminals or to both the rear output terminals (do not mix front and rear). For example, if you connect the ⊕ connector of the left speaker to a front output terminal, do not connect the ⊖ connector to a rear output terminal.
- After the unit is installed, check whether the brake lamps, blinkers, wipers, etc. on the car are working properly.
- Mount the unit so that the mounting angle is 30° or less.

Connection

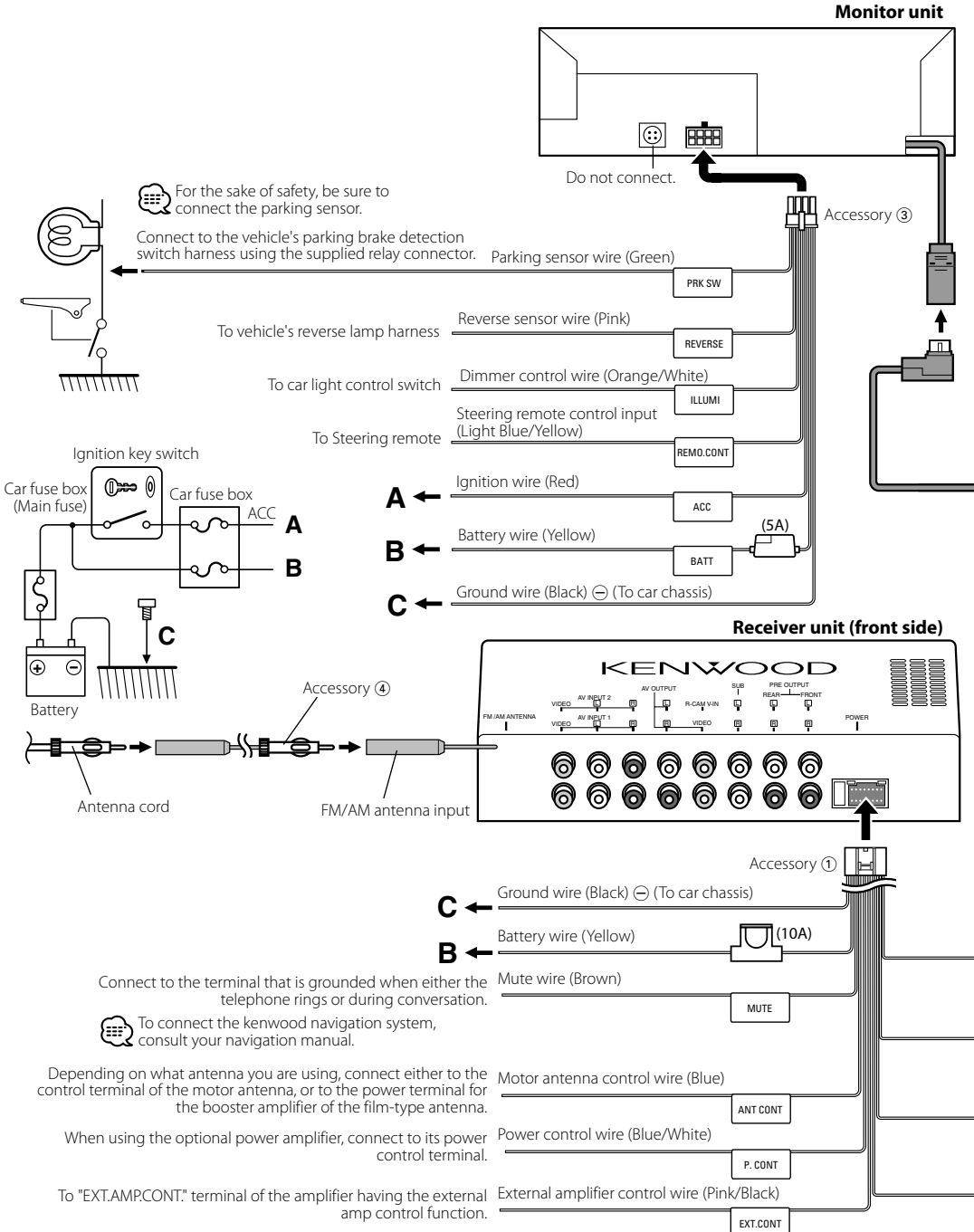

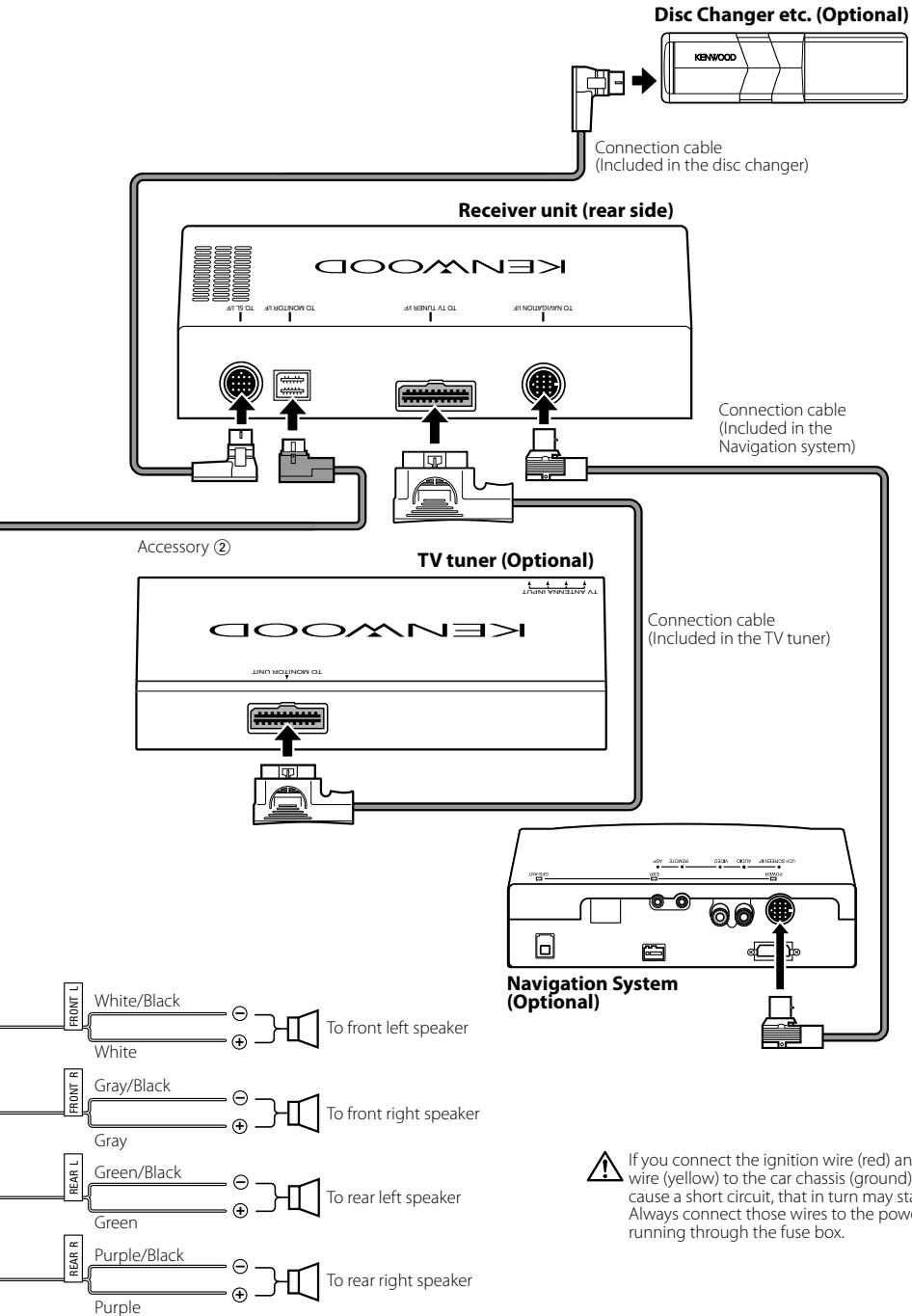

⚠ If you connect the ignition wire (red) and the battery wire (yellow) to the car chassis (ground), you may cause a short circuit, that in turn may start a fire. Always connect those wires to the power source running through the fuse box.

Connection for AV Equipments

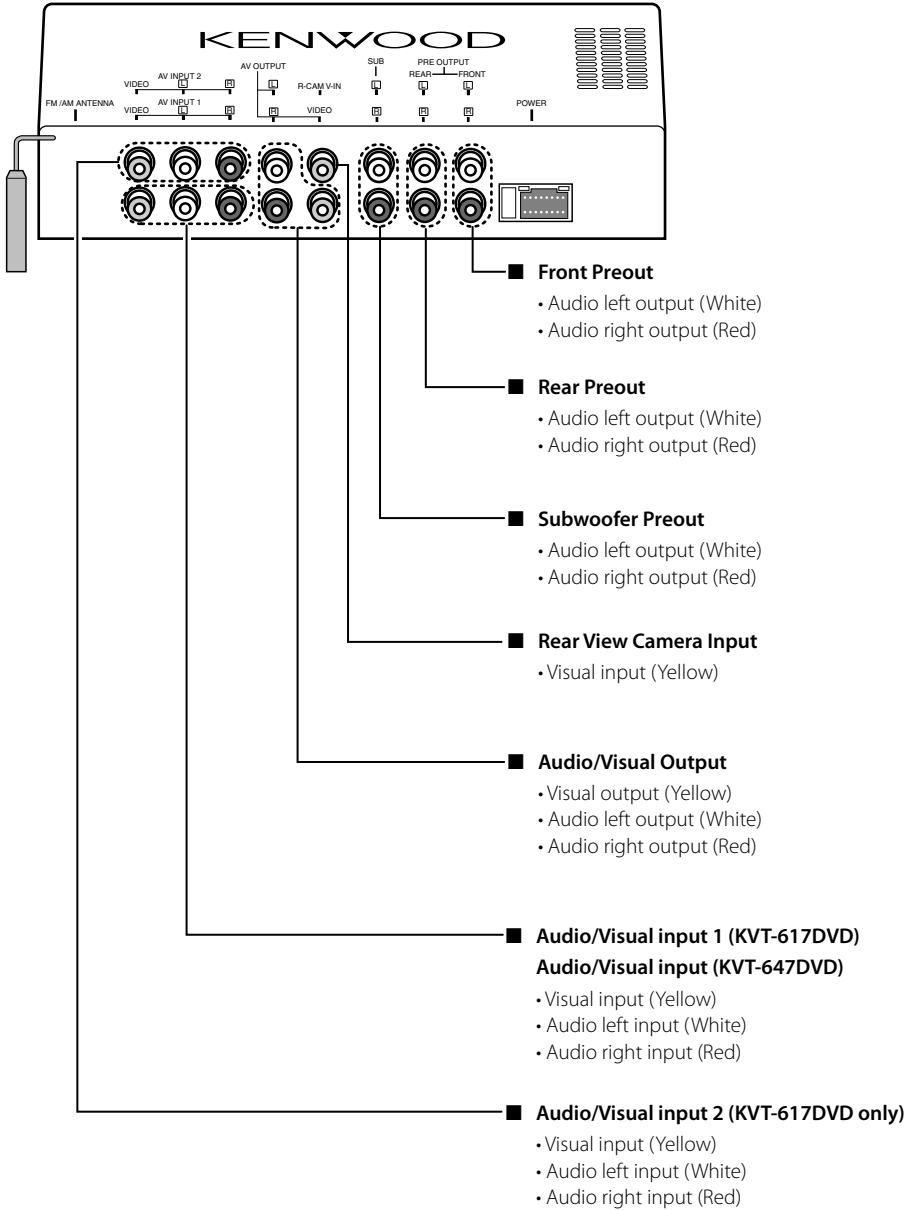

Installation for Monitor Unit

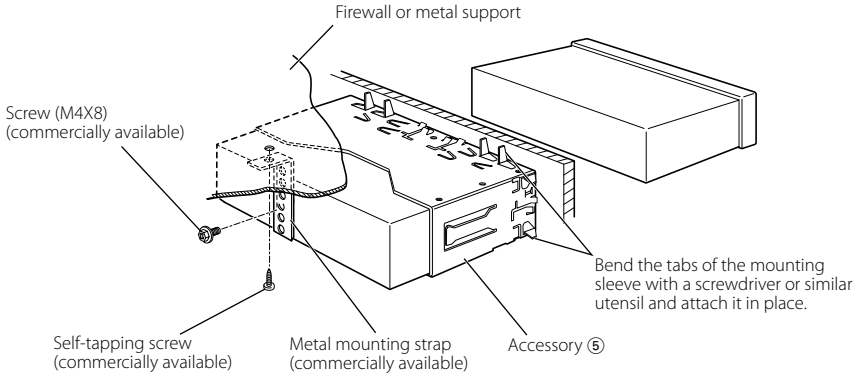

Make sure that the unit is installed securely in place. If the unit is unstable, it may malfunction (eg, the sound may skip).

Installation for Receiver unit

1. Attach the installation brackets ⑨ to the sides of the hideaway unit using the sems bolts ⑦.

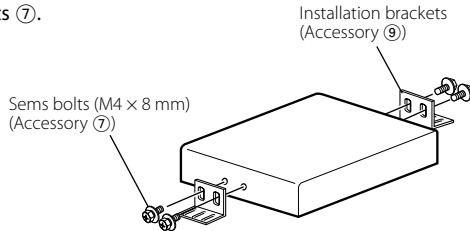

2. Use the tapping screw ⑧ to secure the hideaway unit to the audio board.

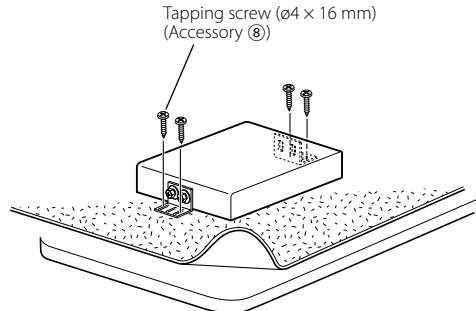

Removing Monitor Unit

■ Removing the Hard Rubber Frame (escutcheon)

1. Engage the catch pins on the removal tool ⑥ and remove the two locks on the lower level. Lower the frame and pull it forward as shown in the figure.

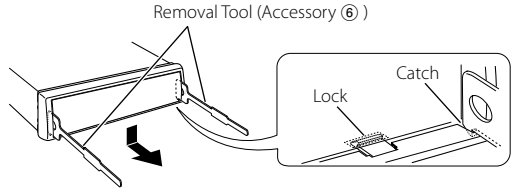

2. When the lower level is removed, remove the upper two locations.

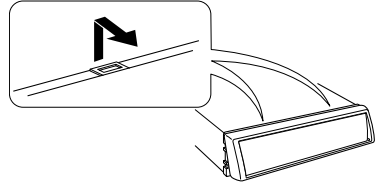

■ Removing the Unit

1. Remove the hard rubber frame by referring to the removal procedure in the section <Removing the Hard Rubber Frame>.
2. Remove the Hex-head screw with integral washer (M4 × 8) on the back panel.
3. Insert the two removal tools ⑥ deeply into the slots on each side, as shown.
4. Lower the removal tool toward the bottom, and pull out the unit halfway while pressing towards the inside.

 Be careful to avoid injury from the catch pins on the removal tool.

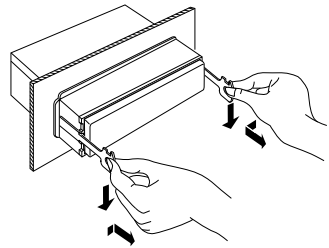
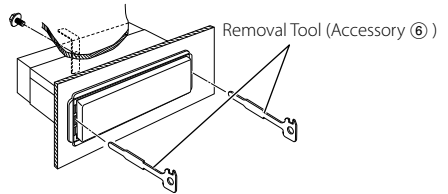

5. Pull the unit all the way out with your hands, being careful not to drop it.

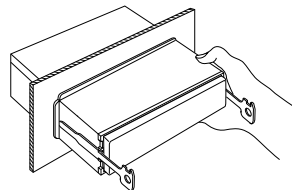

Installing in Japanese-Made Cars

■ Installation on Toyota, Nissan or Mitsubishi Car using Brackets at Holes shown by "●"

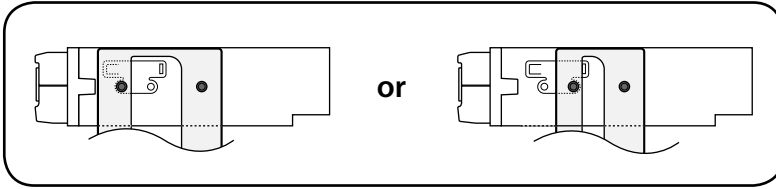

Accessory ⑪ (M5x6mm)
or Accessory ⑫ (M5x7mm)

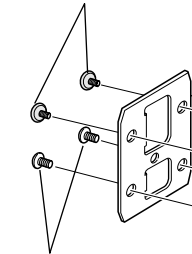

Screws (included in
audio unit package)

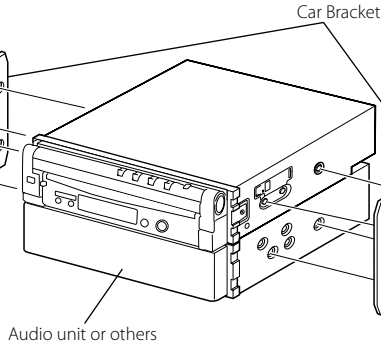

Accessory ⑪ (M5x6mm)
or Accessory ⑫ (M5x7mm)

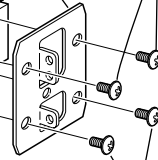

Screws (included in
audio unit package)

■ Installation on Toyota Car using Brackets at Holes shown by "●"

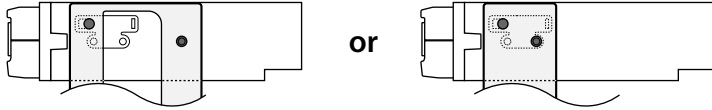

When using the bracket shown above, you cannot use screws at two holes of the right and left unit sides. If so, tighten the bracket using accessories ⑩ as shown below.

1. Use accessories ⑩ at both sides as shown.

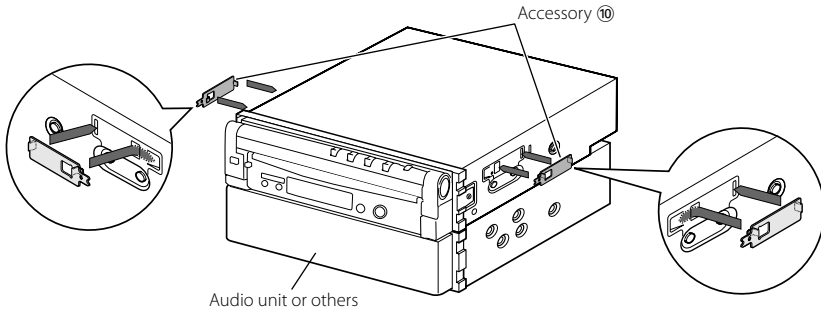

2. Mount the bracket at each side.

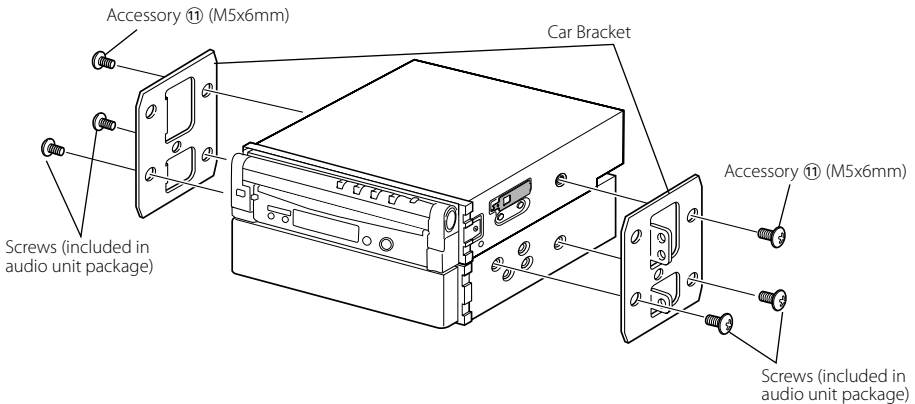

3. Bend each end of accessory ⑩ to fix the bracket.

Use a flat-blade screwdriver or pliers, and bend each accessory tab into the hole of installation bracket to fix the bracket.

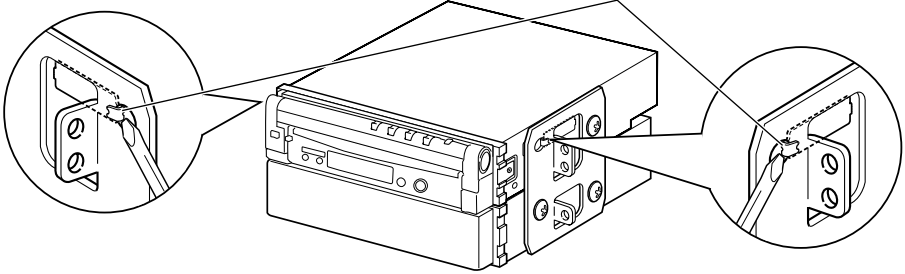

Accessoires

①

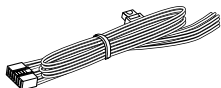

.....1

②

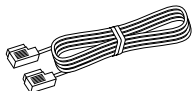

.....1

③

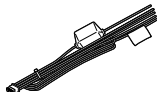

.....1

④



.....1

⑤



.....1

⑥

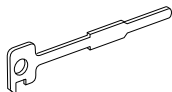

.....2

⑦



.....4

⑧



.....4

⑨



.....2

⑩

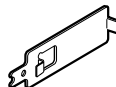

.....2

⑪



.....4

⑫



.....4

Procédure d'installation

1. Afin d'éviter un court-circuit, retirez la clé du contact et déconnectez la batterie ⊖.
2. Effectuez correctement les connexions d'entrée et sortie de chaque appareil.
3. Connectez les câbles de haut-parleur du faisceau de câbles.
4. Connectez les fils du câblage de distribution électrique dans l'ordre suivant : masse, batterie, contact.
5. Connectez le connecteur du câblage de distribution électrique à l'appareil.
6. Installez l'appareil dans votre voiture.
7. Reconnectez la batterie ⊖.
8. Appuyez sur la touche de réinitialisation.

⚠ ATTENTION

- Si vous connectez le câble d'allumage (rouge) et le câble de batterie (jaune) au châssis de la voiture (masse), vous risquez de causer un court-circuit qui peut provoquer un incendie. Connectez toujours ces câbles à la source d'alimentation de la boîte à fusible.
- N'isolez pas le fusible du câble d'allumage (rouge) ni du câble de batterie (jaune). L'alimentation doit être connectée aux câbles par l'intermédiaire du fusible.

⚠ AVERTISSEMENT

- Si l'alimentation n'est pas activée (ou si elle est activée puis désactivée immédiatement), le câble de l'enceinte risque d'avoir un court-circuit ou de toucher le châssis de la voiture et la fonction de protection sera alors activée. Il convient par conséquent de vérifier le câble d'enceintes.
- Si l'allumage de votre voiture ne dispose pas d'une position ACC, connectez les câbles d'allumage à une source d'alimentation pouvant être activée et inactivée avec la clé de contact. Si vous connectez le fil de contact à une source d'alimentation avec une alimentation de tension constante, comme avec des fils de batterie, la batterie peut mourir.
- Si la console a un couvercle, assurez-vous d'installer l'unité de manière à ce que la façade ne touche pas le couvercle lors de l'ouverture et de la fermeture.
- Si le fusible saute, assurez-vous d'abord que les fils ne se touchent pas et n'entraînent pas de court-circuit, puis remplacez le fusible grillé par un fusible neuf de même capacité.
- Isolez les câbles non-connectés avec un ruban adhésif en vinyle ou autre matériel similaire. Afin d'éviter tout court-circuit, ne retirez pas les capuchons présents aux extrémités des fils ou des bornes non connectés.
- Connectez les fils d'enceinte correctement aux bornes correspondantes. L'appareil peut être endommagé ou ne pas fonctionner si vous partagez les fils ⊖ ou si vous les mettez à la masse sur une partie métallique de la voiture.
- Lorsque deux enceintes seulement sont connectées au système, connectez les connecteurs soit aux deux bornes de sortie avant, soit aux deux bornes de sortie arrière (ne mélangez pas l'avant et l'arrière). Par exemple, si vous connectez le connecteur ⊕ de l'enceinte gauche à une borne de sortie avant, ne connectez pas le connecteur ⊖ à une borne de sortie arrière.
- Après avoir installé l'appareil, vérifiez si les feux de freinage, les indicateurs, les clignotants, etc. de la voiture fonctionnent correctement.
- Montez l'unité de façon à ce que l'angle de montage soit de 30° ou moins.

L'unité moniteur

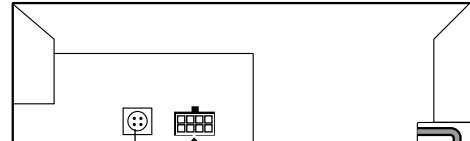

Ne pas connecter.

Accessoire ③

Câble de frein à main (Vert)

PRK SW

Câble de marche arrière (Rose)
Vers le faisceau du feu de marche arrière
du véhicule

REVERSE

Câble de commande du gradateur (Orange/Blanc)
Au commutateur d'éclairage de la voiture

ILLUMI

Entrée de la commande de direction
à distance (Bleu clair/Jaune)
Vers la commande de direction

REMO. CONT

A ← Câble d'allumage (Rouge)

ACC

B ← Câble de batterie (Jaune)

BATT (5A)

C ← Câble de masse (Noir) ⊖ (Au châssis de la voiture)

BATT

Récepteur (avant)

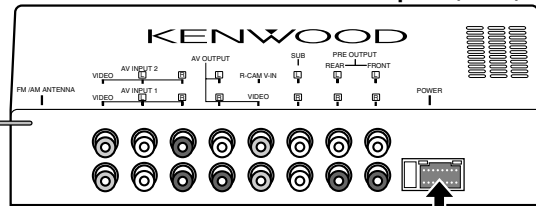

Accessoire ①

C ← Câble de masse (Noir) ⊖ (Au châssis de la voiture)

B ← Câble de batterie (Jaune) (10A)

Câble de sourdine (Brun)

MUTE

Câble de commande du moteur d'antenne (Bleu)

ANT CONT

Câble de commande de l'alimentation (Bleu/Blanc)

P. CONT

Câble de commande de l'amplificateur externe
(Rose/Noir)

EXT. CONT

Par mesure de sécurité, connecter le câble du détecteur de stationnement.
Connectez à la distribution électrique de commutateur de détection de frein à main du véhicule à l'aide du connecteur de relais fourni.

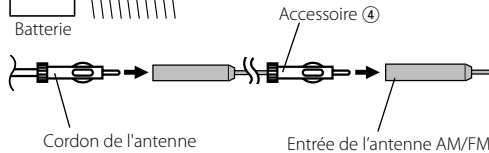
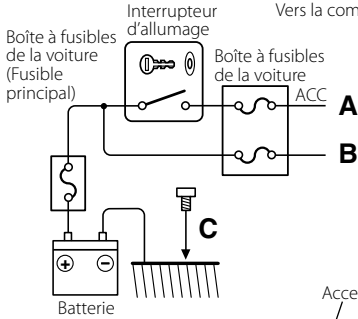
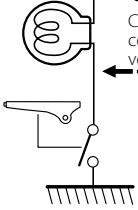

Connectez à une prise qui est à la masse soit quand le téléphone sonne soit pendant une conversation.

Pour connecter le système de navigation Kenwood, consultez le manuel du système de navigation.

Selon l'antenne que vous utilisez, connectez à la prise de commande du moteur d'antenne ou à la prise d'alimentation du préamplificateur de l'antenne de type film.

Lors de l'utilisation de l'amplificateur de puissance optionnel, connectez à sa prise de commande d'alimentation.

Vers le terminal "EXT.AMP.CONT." de l'amplificateur ayant la fonction de contrôle de l'amp. extérieur.

Changeur de disque etc. (en option)

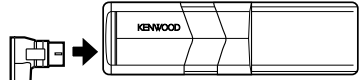

Câble de connexion
(Compris dans le changeur de disque)

Récepteur (arrière)

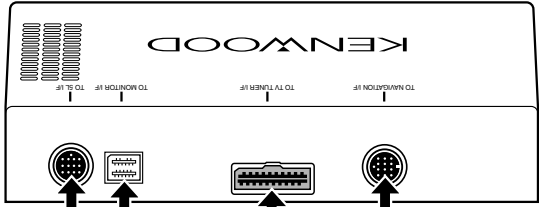

Câble de connexion
(Compris dans le système de navigation)

Accessoire ②

Syntoniseur (en option)

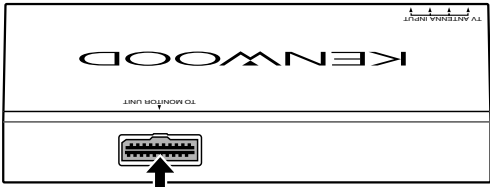

Câble de connexion
(Compris dans le syntoniseur de TV)

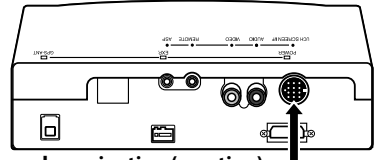

Système de navigation (en option)

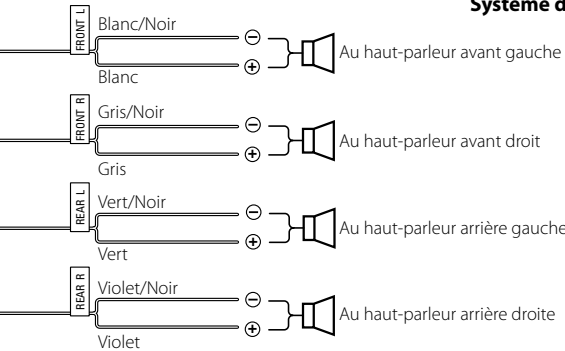

⚠ Si vous connectez le câble d'allumage (rouge) et le câble de batterie (jaune) au châssis de la voiture (masse), vous risquez de causer un court-circuit qui peut provoquer un incendie. Connectez toujours ces câbles à la source d'alimentation de la boîte à fusible.

Connexion pour les équipements vidéo

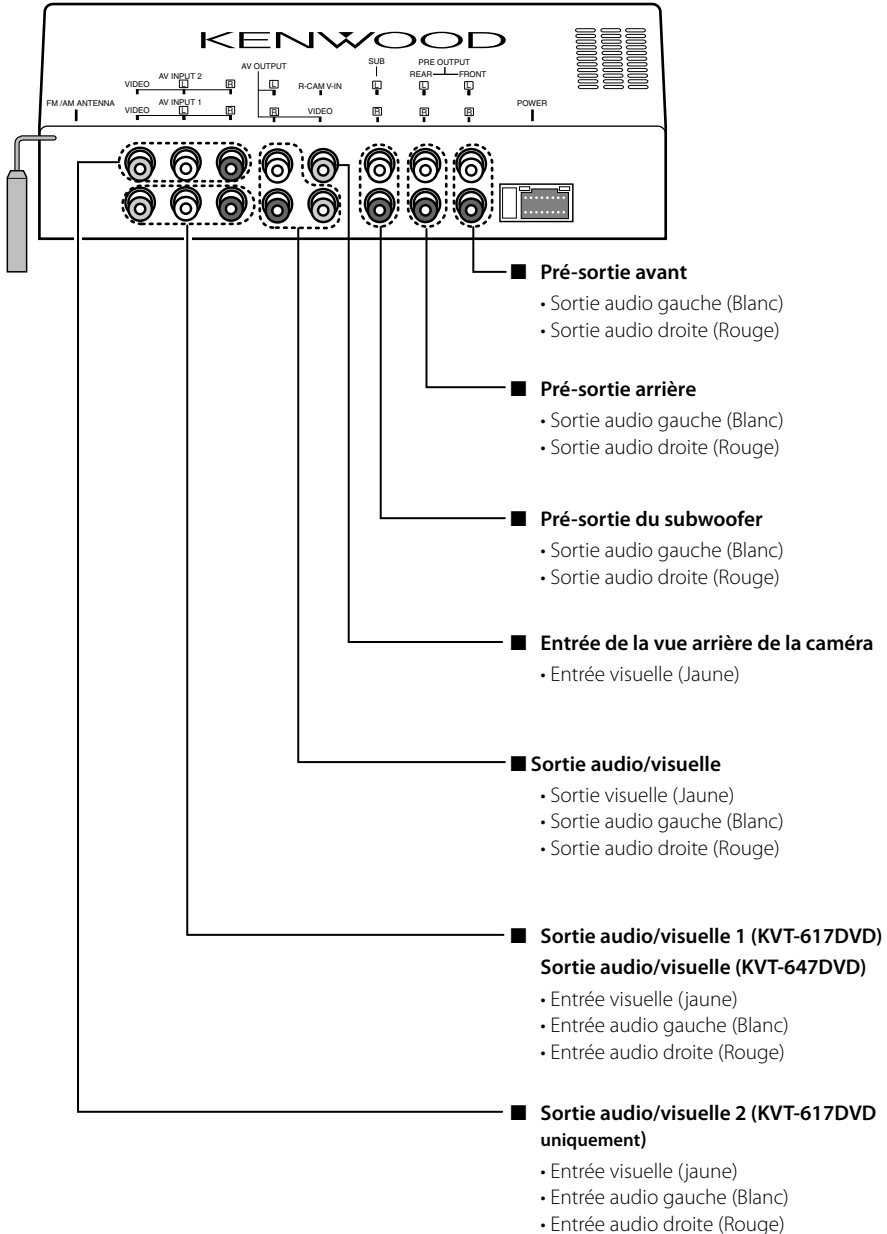

Installation du moniteur

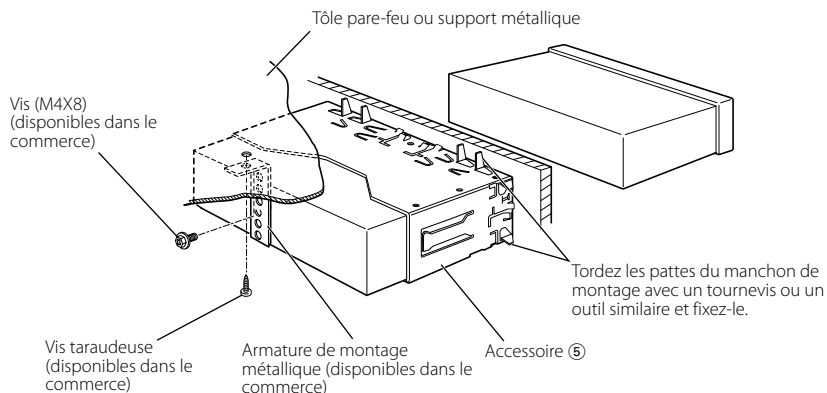

Assurez-vous que l'appareil est solidement installé à sa place. Si l'appareil est instable, il pourrait ne pas bien fonctionner (par ex., le son pourrait sauter).

Installation du récepteur

1. Fixer les attaches d'installation ⑨ sur les côtés de l'unité de dissimulation à l'aide de vis à tête sems ⑦.

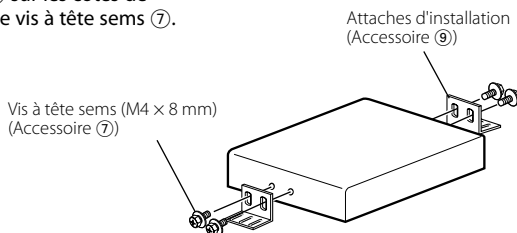

2. Utiliser la vis taraudeuse ⑧ pour fixer l'unité de dissimulation sur le panneau audio.

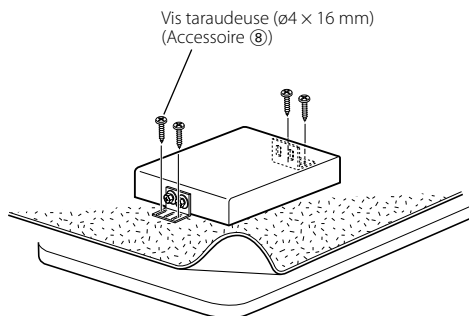

Retrait du moniteur

■ Retrait du cadre en ébonite (écusson)

1. Engagez les loquets sur l'outil de démontage ⑥ et enlevez les deux crochets inférieurs. Baissez le cadre et tirez-le vers l'avant comme montré sur l'illustration.

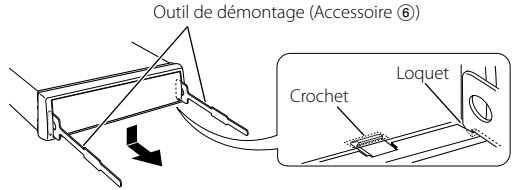

2. Quand la partie inférieure est retirée, retirez les deux crochets supérieurs.

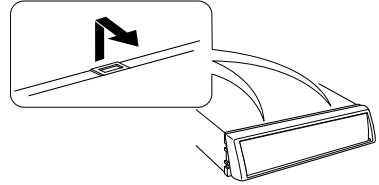

■ Retrait de l'unité

1. Retirez le cadre en ébonite en suivant la procédure de démontage de la section <Retrait du cadre en ébonite>.
2. Retirez la vis à tête hexagonale avec la rondelle intégrale (M4 × 8) sur le panneau arrière.
3. Insérez les deux outils de démontage ⑥ profondément dans les fentes de chaque côté, comme montré.

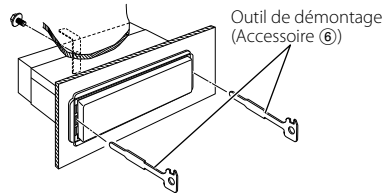

4. Baissez les outils de démontage vers le bas et tirez l'appareil à moitié en faisant pression vers l'intérieur.

 Faites attention de ne pas vous blesser avec le loquet de l'outil de démontage.

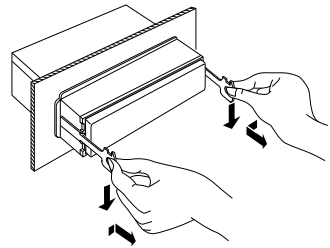

5. Sortez l'appareil entièrement avec les mains, en faisant attention de ne pas le faire tomber.

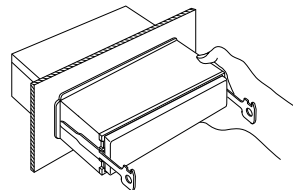

Installation dans des véhicules de fabrication japonaise

- Installation sur une voiture de marque Toyota, Nissan ou Mitsubishi en utilisant les supports avec les orifices indiqués par "●"

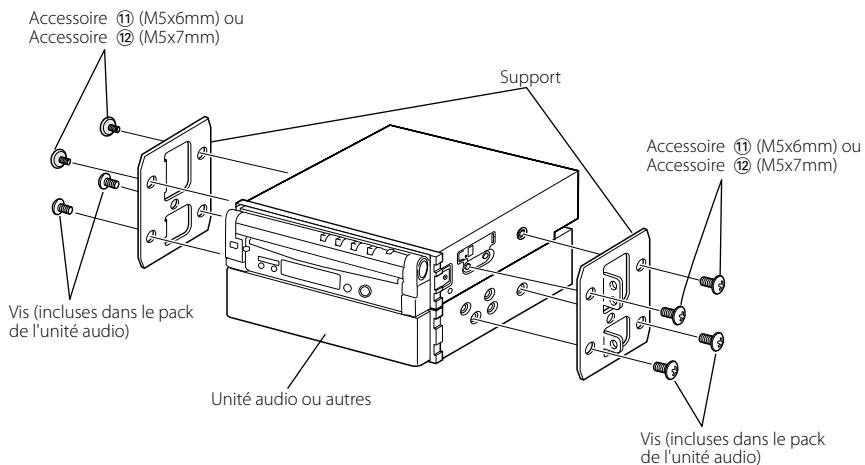
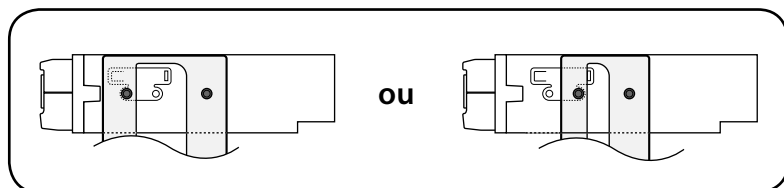

■ Installation sur une voiture de marque Toyota en utilisant les supports avec les orifices indiqués par "●"

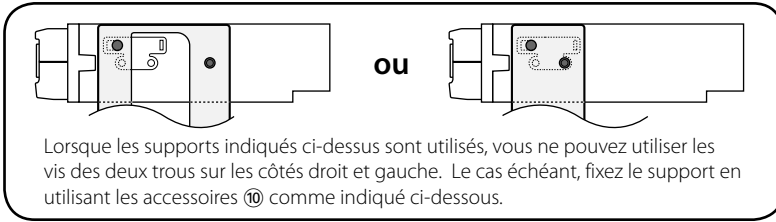

1. Utilisez les accessoires ⑩ des deux côtés comme indiqué.

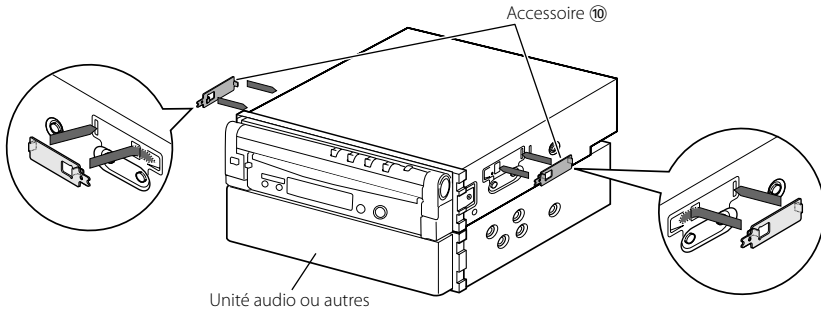

2. Installez un support de chaque côté.

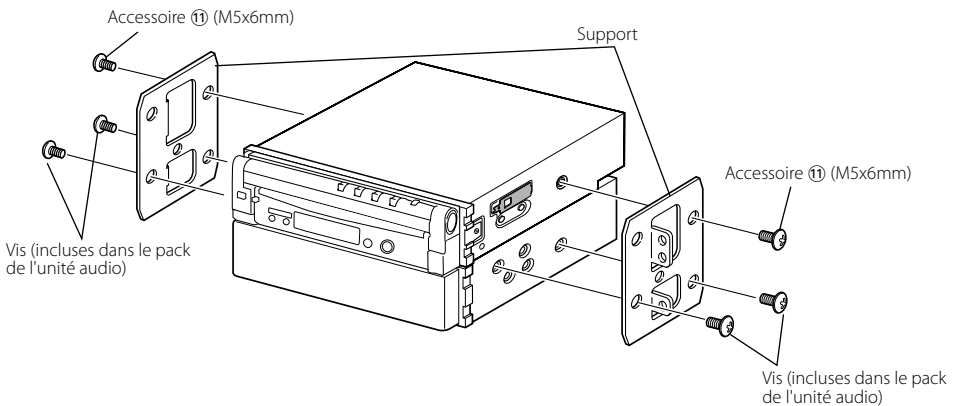

3. Repliez les extrémités de l'accessoire ⑩ pour fixer le support.

Utilisez un tournevis plat ou une pince et pliez la languette de chaque accessoire dans les trous du support de montage pour fixer ce dernier.

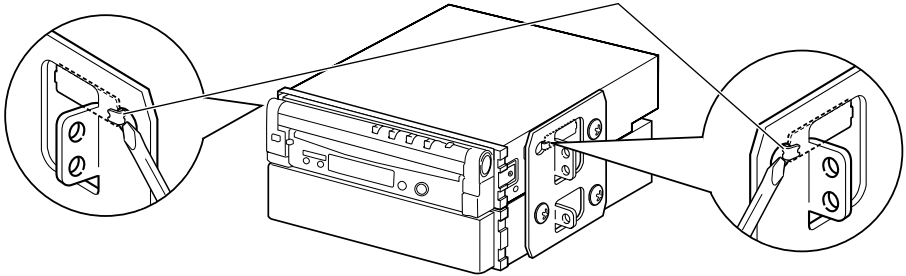

Accesorios

①

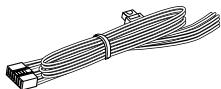

.....1

②

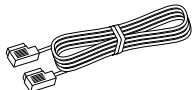

.....1

③

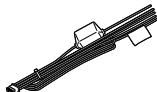

.....1

④



.....1

⑤



.....1

⑥

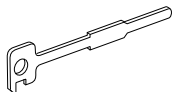

.....2

⑦



.....4

⑧



.....4

⑨



.....2

⑩

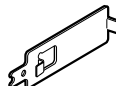

.....2

⑪



.....4

⑫



.....4

Procedimiento de instalación

1. Para prevenir cortocircuitos, retire la llave de encendido y desconecte la batería ⊖.
2. Realice en forma adecuada las conexiones de cables de entrada y salida para cada unidad.
3. Conecte los cables de los altavoces del mazo de cables.
4. Conecte los cables del mazo en el siguiente orden: tierra, batería, encendido.
5. Conecte el mazo de cables a la unidad.
6. Instale la unidad en el automóvil.
7. Conecte nuevamente la batería ⊖.
8. Haga una reposición del sistema (reset).

▲ADVERTENCIA

- Si conecta el cable de encendido (rojo) y el cable de la batería (amarillo) al chasis del vehículo (tierra), puede ocasionar un cortocircuito, que puede provocar un incendio. Conecte siempre esos cables a la fuente de alimentación que pasa por la caja de fusibles.
- No desconecte el fusible desde el cable de encendido (rojo) ni el de la batería (amarillo). El suministro de alimentación debe estar conectado a los cables a través del fusible.

▲PRECAUCIÓN

- Si no se activa la alimentación (o si está activada, pero se apaga inmediatamente), es posible que el cable de altavoz tenga un cortocircuito o esté tocando el chasis del vehículo y la función de protección pueda haberse activado. Por lo tanto, se debe revisar el cable de altavoz.
- Si el encendido de su coche no dispone de posición CA, conecte los cables de encendido a la fuente de alimentación que pueda activarse y desactivarse con la llave de encendido. Si conecta el cable de encendido a una fuente de alimentación con un suministro de voltaje constante, como con los cables de la batería, la batería puede agotarse.
- Si el panel de mandos tiene una tapa, asegúrese de instalar la unidad de tal forma que la placa frontal no golpee la tapa cuando se abra o se cierre.
- Si se funden los fusibles, asegúrese primero de que los cables no están en contacto pues pueden ocasionar un cortocircuito, luego reemplace el fusible dañado por uno nuevo que tenga la misma potencia de servicio.
- Aisle los cables desconectados con cinta de vinilo u otro material similar. Para prevenir los cortocircuitos, no quite las tapas de los cables o terminales desconectados.
- Conecte correctamente los cables de altavoz a los terminales que corresponden. La unidad se puede dañar o no funcionar si comparte los cables ⊖ o los conecta a tierra a cualquier parte metálica del vehículo.
- Cuando solamente se conectan dos altavoces al sistema, los conectores se deben conectar ya sea a los terminales de salida delanteros o a los terminales de salida traseros (nunca mezcle los delanteros y los traseros). Por ejemplo, si realiza la conexión del conector ⊕ del altavoz izquierdo a un terminal de salida delantero, no conecte el conector ⊖ a un terminal de salida trasero.
- Después de haber instalado la unidad, asegúrese de que las luces de freno, los intermitentes, los limpiaparabrisas, etc. del automóvil funcionan correctamente.
- Instale la unidad en un ángulo de 30° o menos.

Unidad monitor

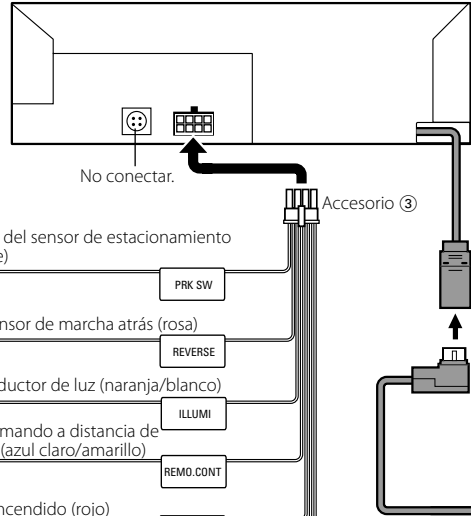

Por razones de seguridad, asegúrese de conectar el sensor de estacionamiento.

Conecte al cableado del interruptor de detección del freno de estacionamiento del vehículo utilizando el conector relé suministrado.

Cable del sensor de estacionamiento (verde)

Cable de sensor de marcha atrás (rosa)

Cable de reductor de luz (naranja/blanco)

Entrada del mando a distancia de la dirección (azul claro/amarillo)

Cable del encendido (rojo)

Cable de la batería (amarillo)

Cable a tierra (negro) ⊖ (Al chasis del automóvil)

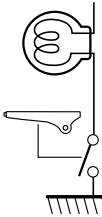

Al mazo de cables de la luz de marcha atrás del vehículo

Al interruptor de control de iluminación del automóvil

A la dirección remota

ACC

B

C

Caja de fusibles del automóvil (Fusible principal)

Interruptor de la llave de encendido

ACC

B

C

Caja de fusibles del automóvil

Batería

Accesorio ④

Cable de antena

Entrada de antena FM/AM

Unidad receptora (lado delantero)

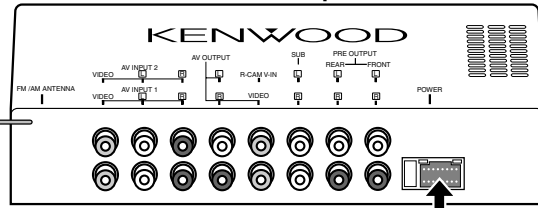

Cable a tierra (negro) ⊖ (Al chasis del automóvil)

Cable de la batería (amarillo)

Cable de silenciador (marrón)

Cable de control de la antena del motor (azul)

Cable de control de potencia (azul/blanco)

Cable de control del amplificador externo (rosado/negro)

Conecte al terminal de conexión a tierra ya sea al sonar el teléfono o durante la conversación.

Para conectar el sistema de navegación kenwood, consulte el manual de navegación.

Dependiendo de la antena que está utilizando, conecte al terminal de control de la antena motriz, o al terminal de alimentación del amplificador de refuerzo de la antena tipo pelicular.

Cuando utilice el amplificador de potencia opcional, conéctelo al terminal de control de potencia respectivo.

Al terminal "EXT.AMP.CONT." del amplificador con la función de control del amplificador externo.



Cambiador de disco, etc. (optativo)

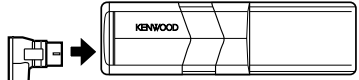

Cable de conexión
(Suministrado con el cambiador de disco)

Unidad receptora (lado trasero)

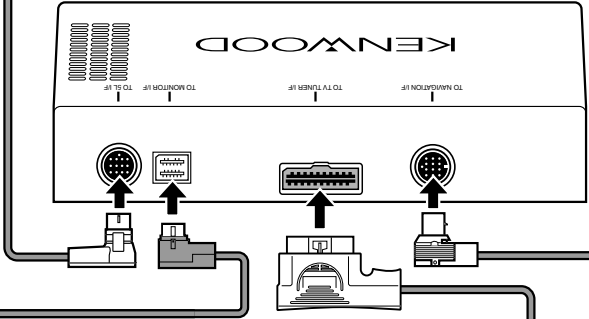

Cable de conexión
(Incluido en el sistema de navegación)

Accesorio ②

Sintonizador de TV (optativo)

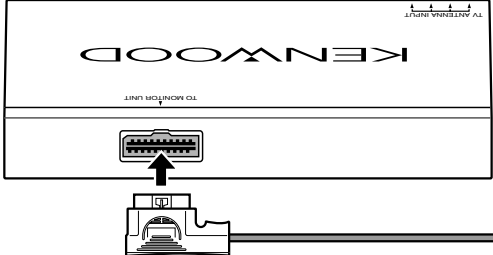

Cable de conexión
(Incluido con el sintonizador de TV)

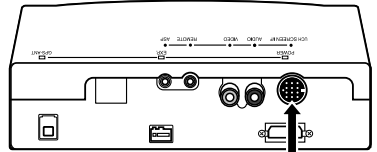

Sistema de navegación (optativo)

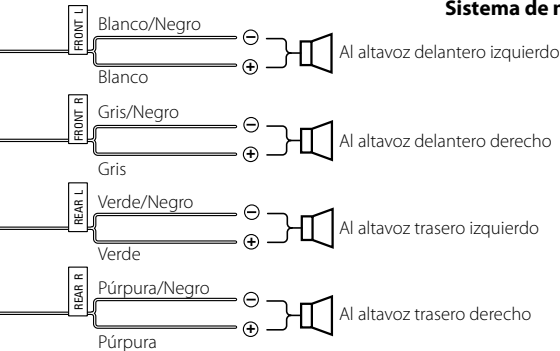

⚠ Si conecta el cable de encendido (rojo) y el cable de la batería (amarillo) al chasis del vehículo (tierra), puede ocasionar un cortocircuito, que puede provocar un incendio. Conecte siempre esos cables a la fuente de alimentación que pasa por la caja de fusibles.

Conexión para equipos AV

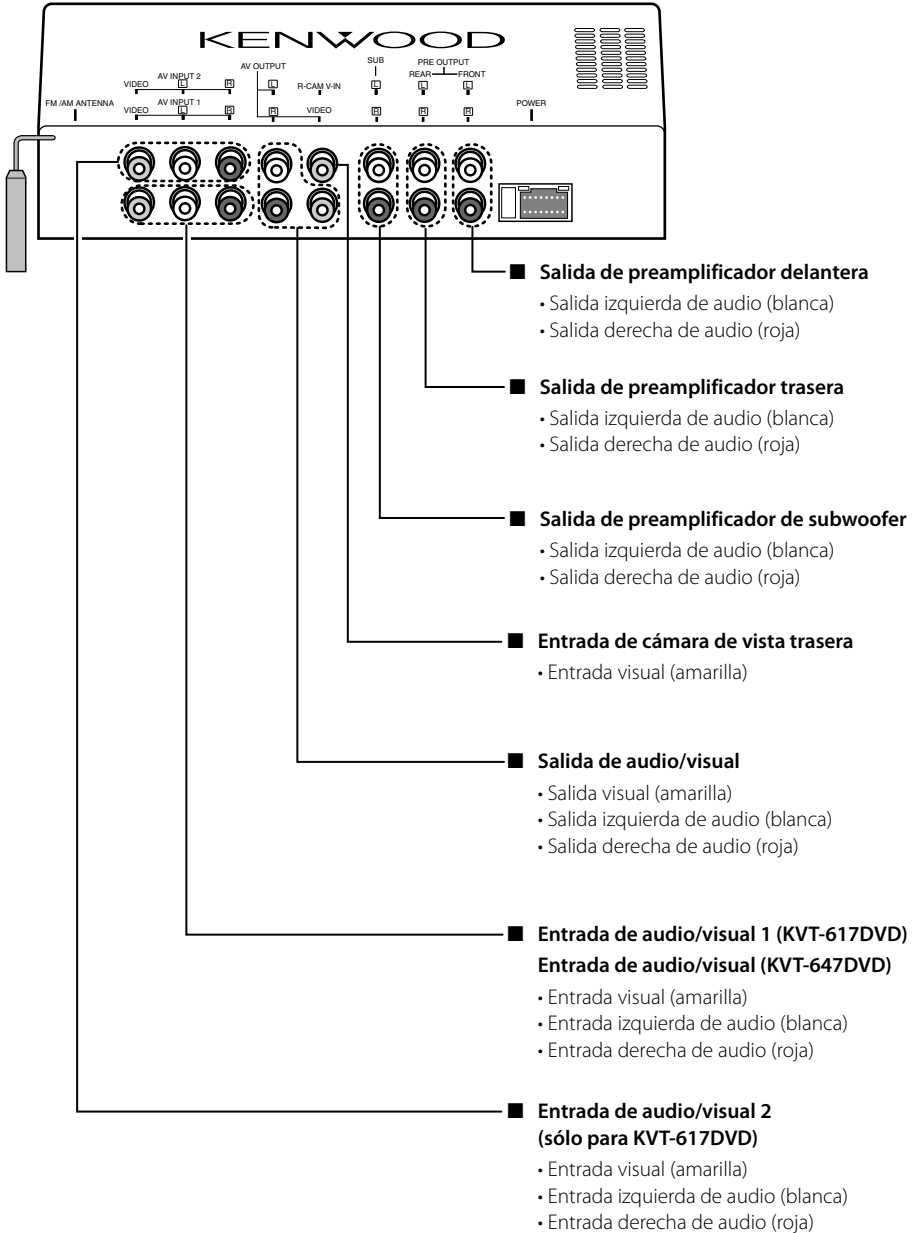

Instalación para la unidad del monitor

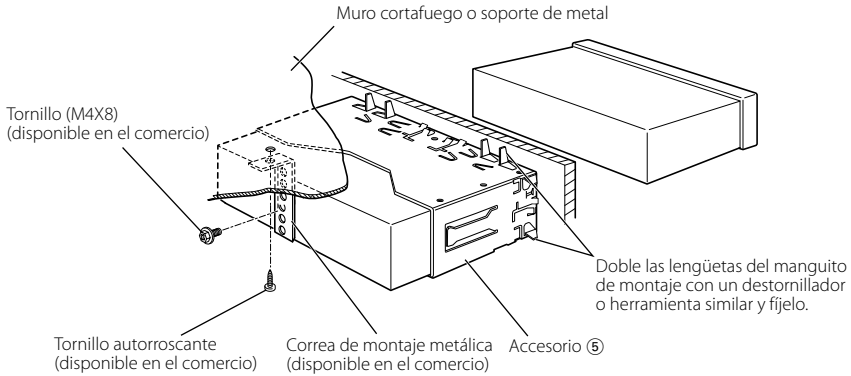

Asegúrese de que la unidad está instalada en forma segura.
Si la unidad está en una posición inestable, es posible que no funcione correctamente
(por ejemplo, el sonido puede interrumpirse).

Instalación para la unidad receptora

1. Instale los soportes de instalación ⑨ a los lados de la unidad escondida utilizando los pernos ⑦.

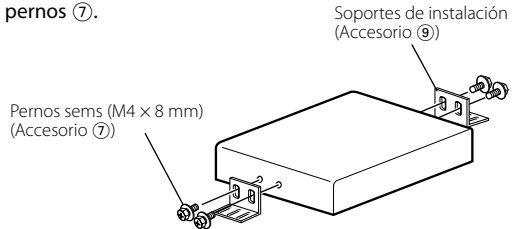

2. Utilice el tornillo de rosca cortante ⑧ para asegurar la unidad escondida al panel de audio.

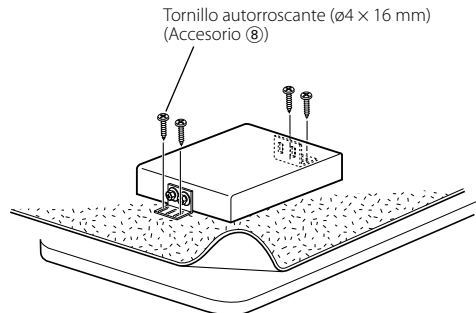

Extracción del monitor

■ Extracción del marco duro de goma (eserina)

1. Enganche la uña de la herramienta de extracción ⑥ y libere los cierres provistos en dos lugares de la parte inferior. Tal como se muestra en la figura, baje el marco y extráigalo hacia adelante.

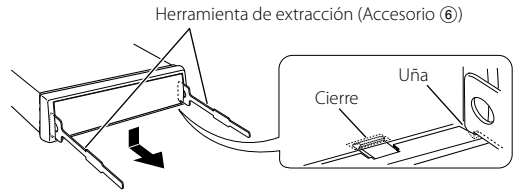

2. Después de extraer la parte inferior, libere de la misma manera los dos lugares del lado superior.

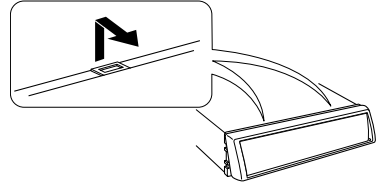

■ Extracción de la unidad

1. Extraiga el marco duro de goma siguiendo el procedimiento de extracción descrito en la sección <Extracción del marco duro de goma>.
2. Quite el tornillo de cabeza hexagonal con arandela integral (M4 x 8) del panel posterior.
3. Inserte profundamente las dos herramientas de extracción ⑥ en las ranuras de cada lado, tal como se muestra en la figura.

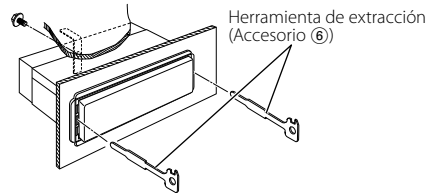

4. Mueva la herramienta de extracción hacia abajo, y extraiga la unidad hasta la mitad mientras presiona hacia adentro.



Preste atención para no lastimarse con las uñas de la herramienta de extracción.

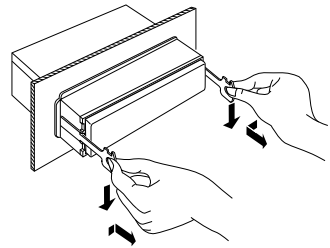

5. Termine de sacar la unidad con las manos, prestando atención para no dejarla caer.

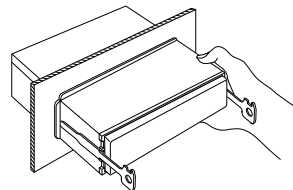

Instalación en automóviles fabricados en Japón

■ Instalación en coches Toyota, Nissan o Mitsubishi utilizando soportes en los orificios mostrados en "●"

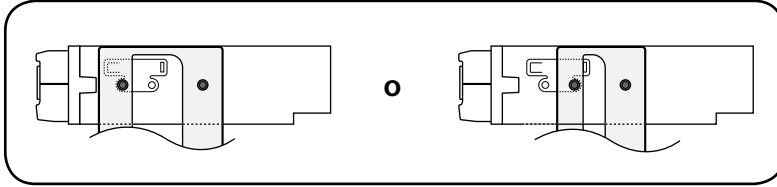

Accesorio ① (M5x6mm)
o Accesorio ② (M5x7mm)

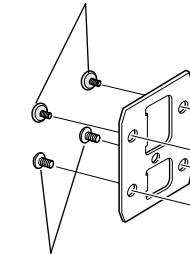

Tornillos (incluidos
en el paquete de la
unidad de audio)

Unidad de audio y otros

Abrazadera

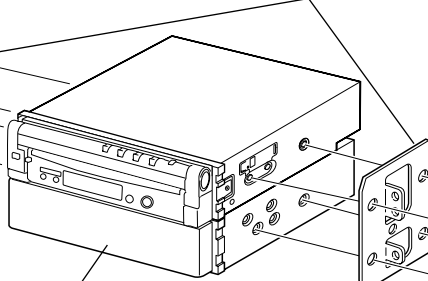

Accesorio ① (M5x6mm)
o Accesorio ② (M5x7mm)

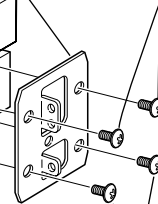

Tornillos (incluidos
en el paquete de la
unidad de audio)

■ Instalación en automóvil Toyota utilizando soportes en los orificios mostrados en "●"

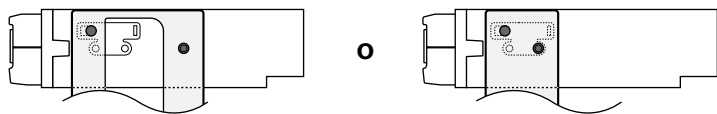

Cuando se utilice la abrazadera indicada anteriormente, no es posible utilizar tornillos en los dos orificios de los lados derecho e izquierdo de la unidad. Si es así, apriete el soporte utilizando accesorios ⑩ tal como se muestra a continuación.

1. Utilice accesorios ⑩ a ambos lados tal como se muestra.

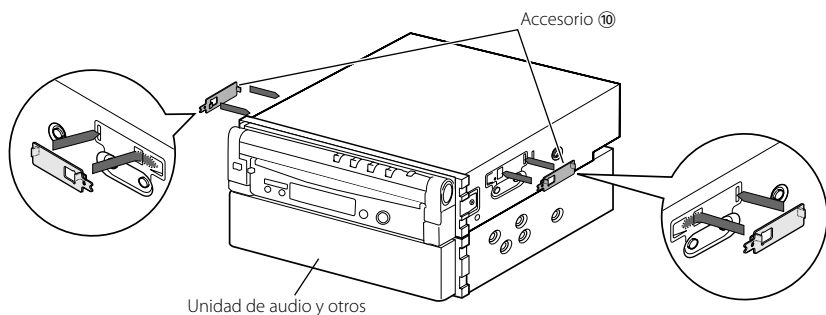

2. Monte la abrazadera a cada lado.

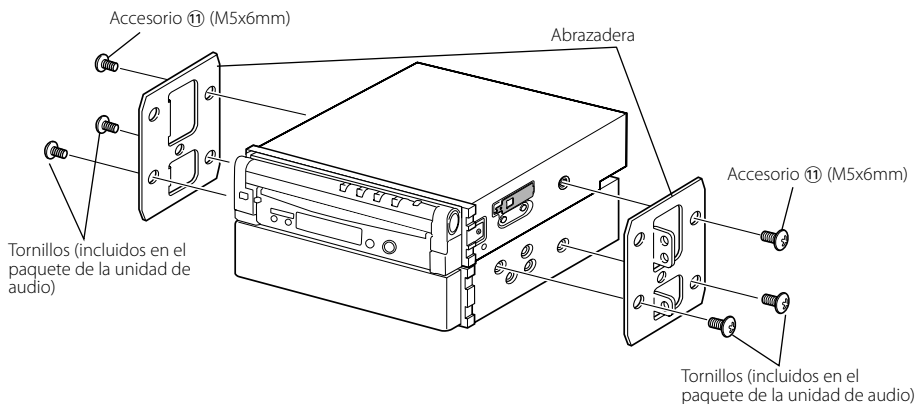

3. Tuerza los extremos del accesorio ⑩ para fijar el soporte.

Utilice un destornillador de cabeza plana o unos alicates y doble cada una de las pestañas del accesorio en el orificio de la abrazadera de instalación para fijar la abrazadera.

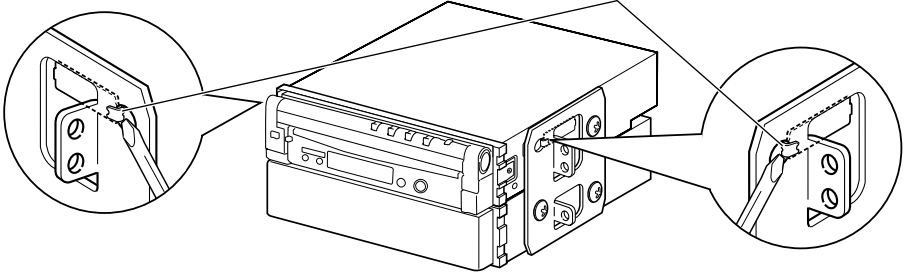

Acessórios

①

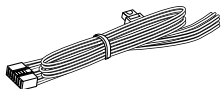

.....1

②

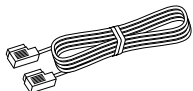

.....1

③

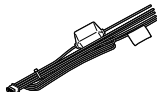

.....1

④



.....1

⑤



.....1

⑥

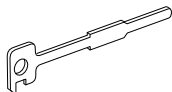

.....2

⑦



.....4

⑧



.....4

⑨



.....2

⑩

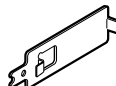

.....2

⑪



.....4

⑫



.....4

Procedimentos de Instalação

1. Para evitar um curto circuito, remova a chave da ignição e desligue o polo ⊖ da bateria.
2. Faça as ligações apropriadas dos cabos de entrada e saída de cada aparelho.
3. Ligue os cabos da cablagem dos altifalantes.
4. Ligue a cablagem pela ordem seguinte: massa, bateria, ignição.
5. Ligue o conector da cablagem à unidade.
6. Instale o aparelho no seu carro.
7. Torne a ligar o polo ⊖ da bateria.
8. Pressione o botão de reiniciar.

▲ADVERTÊNCIA

- Se ligar o cabo de ignição (vermelho) e o cabo de bateria (amarelo) ao chassis do carro (massa), poderá causar um curto circuito, que por sua vez pode originar um fogo. Ligue sempre estes cabos à alimentação que passar pela caixa de fusíveis.
- Não elimine o fusível do cabo de ignição (vermelho) e do cabo de bateria (amarelo). A fonte de alimentação deve ser ligada aos cabos através do fusível.

▲CUIDADO

- Se a alimentação não for ligada (ou se for ligada e desligada imediatamente), o cabo do altifalante poderá fazer um curto-circuito ou tocar no chassis do automóvel e a função de protecção pode ter sido activada. Por essa razão, o cabo do altifalante deve ser verificado.
- Se a ignição de seu carro não vier com uma posição ACC, ligue os cabos de ignição a uma fonte de alimentação que possa ser ligada e desligada com a chave de ignição. Se ligar o fio de ignição a uma fonte de alimentação com um débito de tensão permanente, como os cabos da bateria, a bateria poderá ficar descarregada.
- Se a consola tiver uma cobertura, assegure-se de que instala a unidade de forma a que o painel não toque na cobertura ao fechar e abrir.
- Se o fusível fundir, assegure-se primeiro que os fios não estão em contacto causando um curto circuito, e depois substitua o fusível velho por outro com a mesma capacidade.
- Isole os cabos não ligados com fita isolante ou outro material similar. Para evitar um curto circuito, não remova as coberturas nas pontas dos fios desligados ou dos terminais.
- Ligue os fios dos altifalantes correctamente aos terminais correspondentes. A unidade poderá ficar danificada ou deixar de funcionar se partilhar os fios ⊖ ou os ligar à massa a qualquer peça metálica do carro.
- Quando estiverem apenas dois altifalantes ligados ao sistema, ligue os conectores quer a ambos os terminais de saída frontais ou ambos os terminais de saída traseiros (não misture os frontais com os traseiros). Por exemplo, se ligar o conector ⊕ do altifalante esquerdo a um terminal de saída da frente, não ligue o conector ⊖ a um terminal de saída de trás.
- Depois de o aparelho estar instalado, verifique se as lâmpadas de stop, os pisca-piscas, os limpa pára-brisa, etc. do carro funcionam correctamente.
- Monte a unidade de forma a que o ângulo de montagem seja de 30° ou menos.

Unidade do ecrã

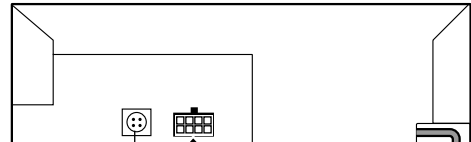

Ne pas connecter.

Accesório ③

Cabo do sensor de estacionamento (verde)

Para segurança, assegure-se de ligar o sensor do estacionamento.

Ligue a cablagem do interruptor de detecção do travão de mão da viatura utilizando o conector de relé fornecido.

Para a cablagem do farol de marcha-atrás da viatura

Cabo do sensor de marcha-atrás (rosa)

Para o comutador de controle de luz do carro

Cabo de controle do atenuador de iluminação (laranja/branco)

Entrada de controle remoto de volante (azul claro/amarelo)

A ← Cabo de ignição (vermelho)

B ← Cabo de bateria (amarelo)

C ← Fio massa (preto) ⊖ (para o chassis do carro)

Comutador da chave de ignição

Caixa de fusíveis do carro (fusível principal)

ACC **A**

B **B**

Caixa de fusíveis do carro

Bateria

Cabo da antena

Accesório ④

Entrada da antena FM/AM

Unidade receptora (lado da frente)

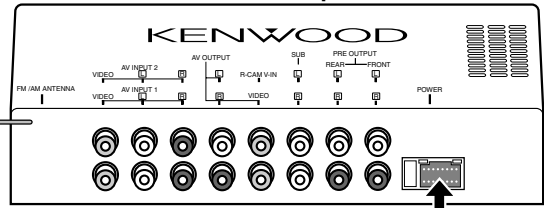

Accesório ①

C ← Fio massa (preto) ⊖ (para o chassis do carro)

B ← Cabo de bateria (amarelo) (10A)

Liga-se ao terminal que está ligado à terra quando o telefone toca e durante a comunicação.

Fio de emudecimento (castanho)

Para ligar o sistema de navegação kenwood, consulte o seu manual de navegação.

Cabo de controle de motor antena (azul)

Dependendo do tipo de antena que estiver usando, ligue ou ao terminal de controle do motor da antena, ou ao terminal de energia para reforçar o amplificador da antena do tipo filme.

Cabo de controle de potência (azul/branco)

Ao usar o amplificador de potência opcional, ligue ao seu terminal de controle de energia.

Fio de controle do amplificador externo (rosa/preto)

Para o terminal "EXT.AMP.CONT" do amplificador que tenha a função de controle do amplificador externo.

EXT.CONT

Carregador de discos etc. (opcional)

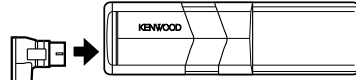

Cabo de ligação
(Incluído no carregador de discos)

Unidade receptora (lado de trás)

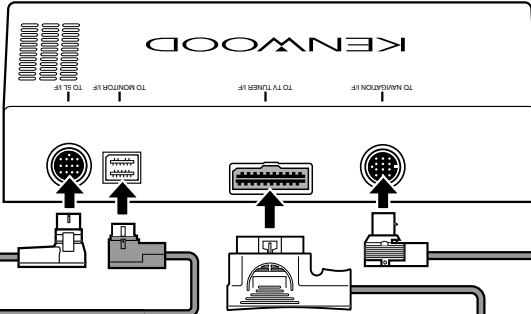

Cabo de ligação
(Incluído no sistema de navegação)

Acessório ②

Sintonizador TV (opcional)

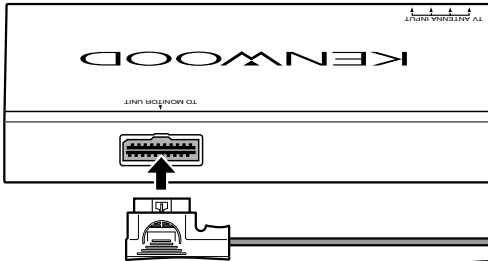

Cabo de ligação
(Incluído no sintonizador TV)

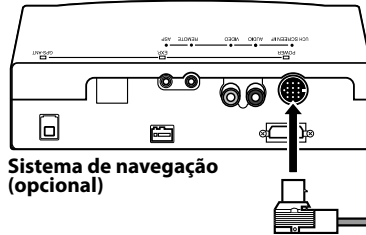

Sistema de navegação (opcional)



⚠ Se ligar o cabo de ignição (vermelho) e o cabo de bateria (amarelo) ao chassis do carro (massa), poderá causar um curto circuito, que por sua vez pode originar um fogo. Ligue sempre estes cabos à alimentação que passar pela caixa de fusíveis.

Ligação a equipamentos AV

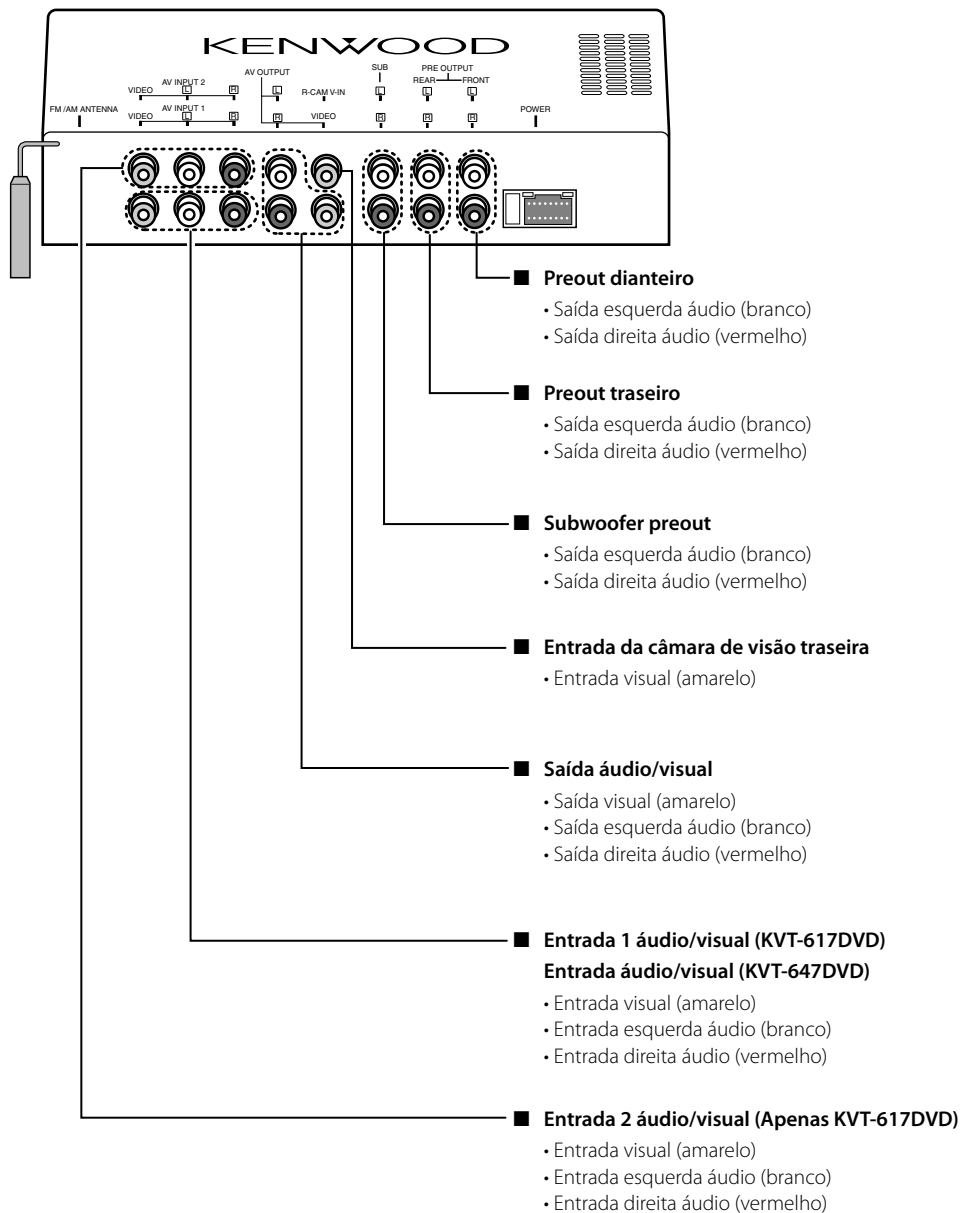

Instalação para unidade monitora

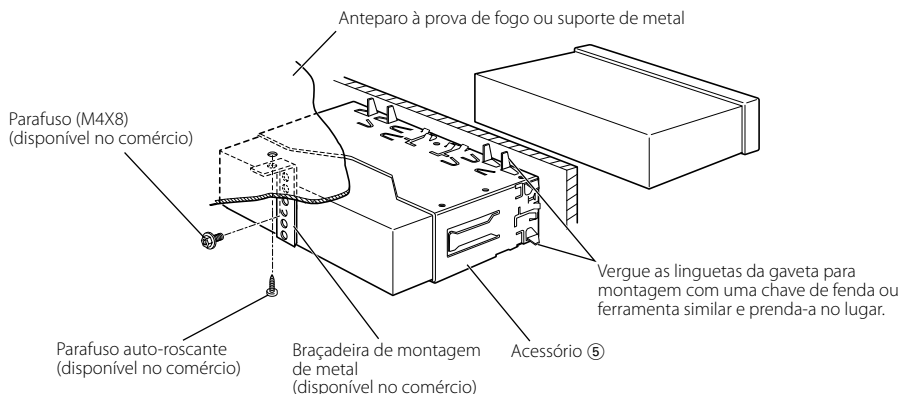

Assegure-se de que a unidade fica instalada firmemente no seu lugar. Se a unidade estiver instável, poderá funcionar mal (p.ex., o som poderá saltar).

Instalação para Unidade Receptora

1. Una os suportes de instalação ⑨ aos lados da unidade de esconderijo usando os parafusos sems ⑦.

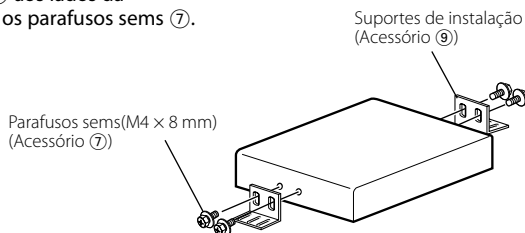

2. Use o parafuso auto-rosicante ⑧ para firmar a unidade de ocultar à placa de audio.

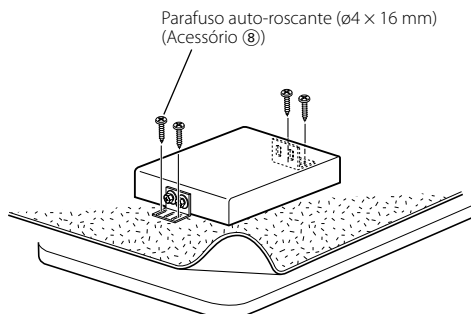

Remover a unidade monitora

■ Remover a armação de borracha dura (emblema)

1. Prenda os pinos da alhete na ferramenta de remoção ⑥ e retire as duas tranças de baixo. Baixe a armação e puxe-a para frente como na ilustração.

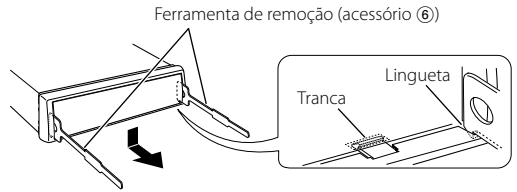

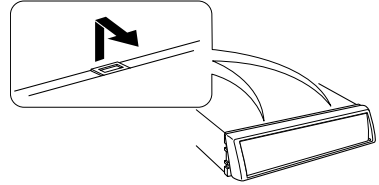

2. Depois do nível inferior ser removido, remova os dois pontos superiores.

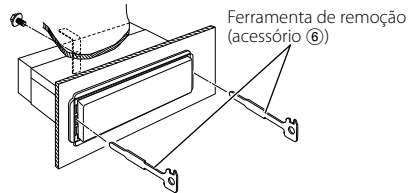

■ Retirar o aparelho

1. Remova o caixilho de borracha rígida consultando o procedimento de remoção na secção <Remoção do caixilho de borracha rígida>.
2. Desparafuse os parafusos de cabeça sextavada com anilha (M4 x 8) na parte de trás do aparelho.
3. Coloque as duas ferramentas de remoção ⑥ profundamente nas aberturas de cada lado, como mostra a figura.
4. Abaixee a ferramenta de remoção em direcção ao fundo e puxe o aparelho para fora até a metade, ao mesmo tempo que o pressiona em direcção à parte de dentro.



 Tome cuidado para não se ferir com a lingueta da ferramenta de remoção.

5. Puxe o aparelho completamente para a fora com as mãos, tendo o cuidado para não o deixar cair.

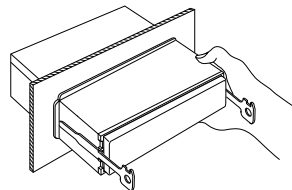
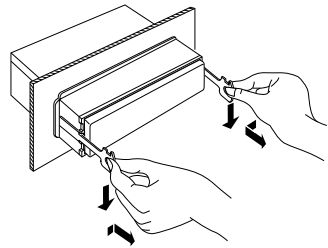

Instalação em automóveis fabricados no Japão

■ Instalação em automóveis Toyota, Nissan ou Mitsubishi utilizando grampos nos orifícios indicados por "●"

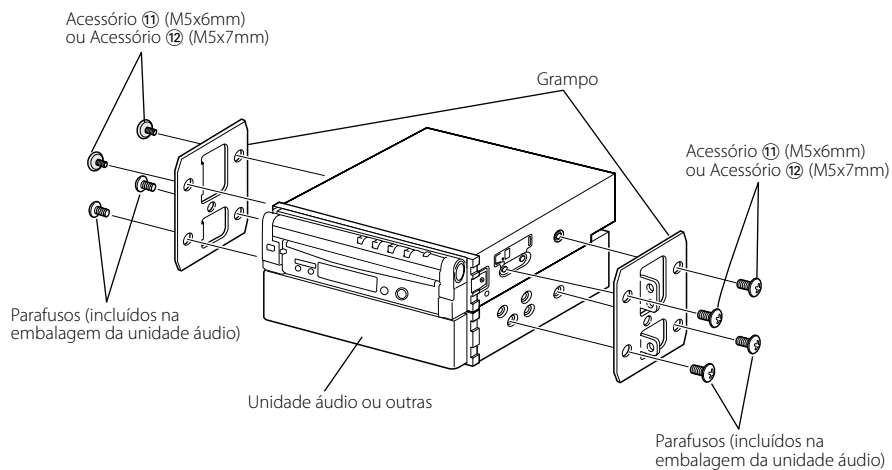
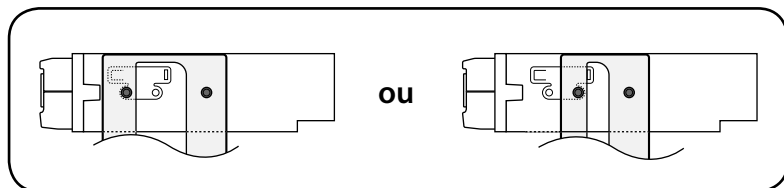

■ Instalação em automóveis Toyota utilizando grampos nos orifícios indicados por "●"

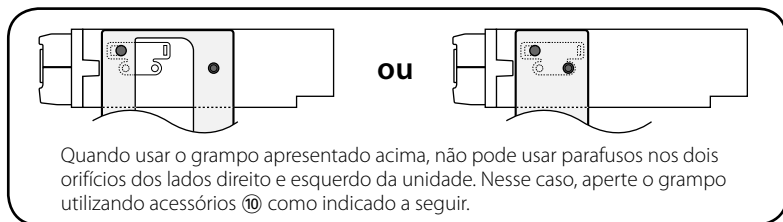

1. Use acessórios ⑩ dos dois lados como indicado.

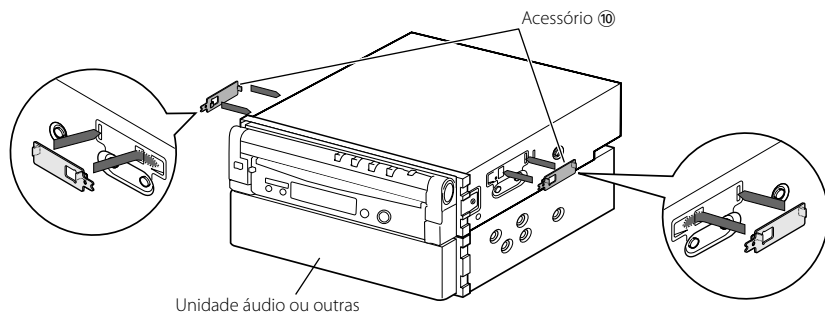

2. Monte o grampo de cada lado.

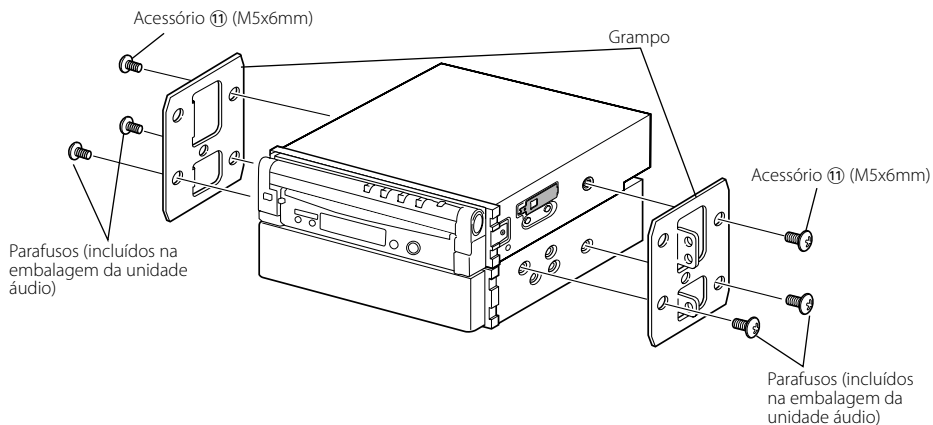

3. Dobre cada extremidade do acessório ⑩ para apresentar o grampo.

Use uma chave de fendas de lâmina plana ou alicate, e dobre cada patilha do acessório para o orifício do grampo de instalação para apresentar o grampo.

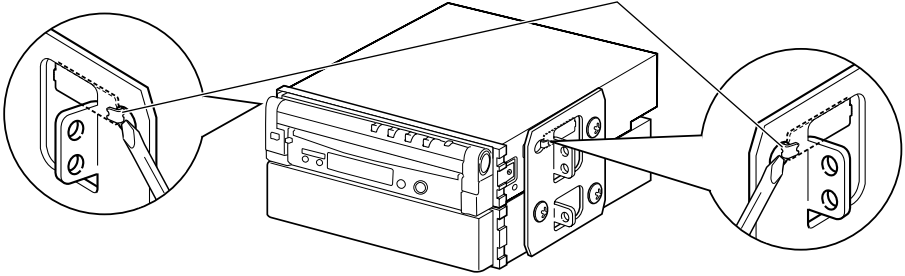

KENWOOD